

広
報

のしり館 おおい

6

題字：水上 勉

Jun. 2024 No. 218



・表紙、裏表紙

ござんせ Festival2024 in きのこの森

きのこの森では、移動水族館、移動動物園、昆虫展などのさまざまなイベントが行われ、多数の来場者で賑わいを見せました。

おおい町スポーツ選手 報奨金制度についてのお知らせ

スポーツ選手のみなさん！

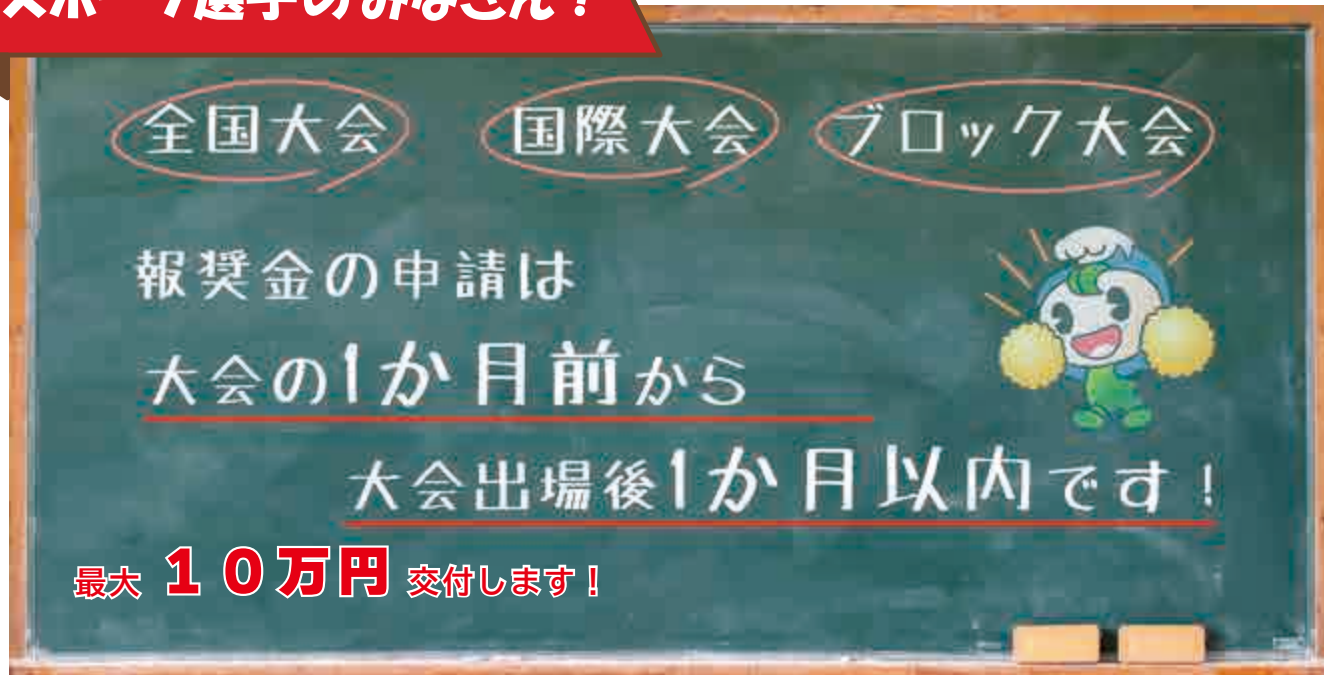

◆ 対象大会および交付金額

対象	大会	交付金額
個人	ブロック大会	5,000円
	全国大会	10,000円
	国際大会	50,000円
団体	ブロック大会	100,000円
	全国大会	
	国際大会	

様式や要綱の
ダウンロードは
こちらから



スポーツ選手報奨金
ホームページ

個人：町内に住所を有する者（学生の場合、本町出身でかつ家族が町内に在住している者を含む。未成年の場合はその保護者を交付対象とする）

団体：町内に本拠地を置き、町内に住所を有する者で構成されている団体（ここでいう「団体」とは、チームスポーツ形式の競技を行う団体をいう）

◆ 主な手続き

- ① 対象の大会出場**1か月前**から出場後**1か月以内**に「交付申請書（様式第1号）」と**必要な書類**を添えて、おおい町教育委員会事務局 社会教育課に提出してください。
- ② 審査のうえ、交付が決定された場合、報奨金を交付します。
- ③ 交付決定を受けた人は、対象の大会終了後、速やかに成績結果を「実績報告書（様式第2号）」により提出してください。

※ 詳しくは、ホームページをご覧ください。か社会教育課までお問い合わせください。

問 社会教育課 ☎ 77-1150

新婚世帯の

新生活を支援します!

令和6年1月1日以降に婚姻届を受理された新婚世帯で、夫婦ともに39歳以下の世帯に対し、経済的負担を軽減するための補助金を支給します。

結婚新生活支援補助金

夫婦ともに29歳
以下の場合

最大 **60万円**

左記以外の場合 最大 **30万円**

◆ 補助対象経費

令和6年4月1日から令和7年3月31日までの間に、婚姻を機に住居を取得、賃借、リフォーム、引越しに要した費用。

※ 詳しい内容や要件等は右記QRコードからホームページをご覧ください。

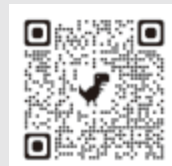

結婚新生活支援補助金
ホームページ

住居費	建物の購入費用、賃料、敷金、礼金、共益費、仲介手数料
引越費用	引越業者または運送業者に支払う費用
リフォーム費用	建物の修繕、増築、改築、設備更新等の工事費

◆ 夫婦ともに39歳以下の世帯で、夫婦のいずれかが29歳以下の場合、上記「結婚新生活支援補助金」に加え、次の「若者夫婦支援給付金」も申請いただけます。

若者夫婦支援給付金

夫婦のいずれかが
25歳以下の場合

40万円

夫婦のいずれかが
26歳～29歳の場合

30万円

※ 詳しい内容や給付対象等は右記QRコードからホームページをご覧ください。

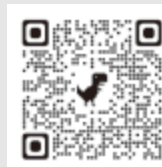

若者夫婦支援給付金
ホームページ

町水道給水管への誤接続（クロスコネクション）は 禁止されています！！

■ クロスコネクションとは…

町の水道水を給水する給水管と町水道以外の管（井戸水や区の水道など）が直接連結されていることです。また、町水道や井戸水をバルブなどで切り替えて使用できるようになっている状態もクロスコネクションにあたります。

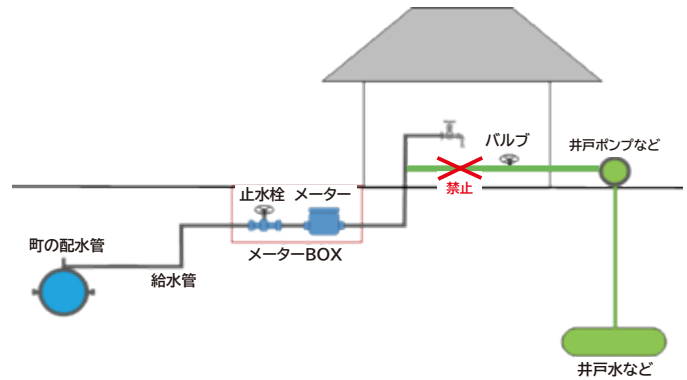

■ クロスコネクションが禁止されている理由

町水道と井戸水など町水道以外の管を直接接続するとバルブの故障や操作誤りなどにより井戸水などが水道管に逆流する恐れがあります。

仮にこの逆流した水が水道法の水質基準を満たしていない場合、周辺の家庭飲用に適さない水が供給されてしまうこととなり、安全が確保できません。水道水の汚染を防止し安全を確保するために、クロスコネクションは水道法により**固く禁止**されています。水道水が汚染されることにより被害が出た場合の補償は、原因者の負担となります。また、逆に、大量の水道水が井戸に流れ込んだ場合は、**高額な水道料金が請求されることもあります**。この場合は、**減免の対象外**となります。

■ クロスコネクションの改善

クロスコネクションが確認されたときは、おい町指定の水道工事店に依頼して、速やかに町水道とそれ以外の水との切り離し工事を行ってください。なお、**切り離し工事の費用は、個人負担**となります。また、切り離し工事が終了するまでの間、**条例に基づき、給水を停止**することがあります。

お家の新築、リフォーム、解体などで上下水道工事を行う場合や、 井戸水などから町水道に切り替える場合は届け出が必要です！！

■ こんな時に届け出が必要です

- ・新しく上下水道を引くとき
- ・リフォームで水道の設備を変更するとき
- ・家の取り壊しなどで上下水道設備を撤去するとき
- ・漏水の修繕に伴い配管ルートを変更するとき
- ・汲み取り式便所を水洗化するとき
- ・お風呂・トイレ・厨房・洗濯を井戸水や区の水から町水道に切り替えたときなど

■ 必ず町が指定した**水道工事店**に工事を依頼してください

指定業者以外の者が工事を行うことは、違法行為であり、水道水の供給停止、工事のやり直しや**過料**を科すことがありますので、工事を依頼するときは必ずおい町の指定を受けているかを確認してください。

届け出の様式や指定業者の詳細は下記 QR コードを読み込んでいただきますと確認できます。



上下水道
ホームページ

5月31日（金）14時から 坂本高浜線の石山地系の通行箇所が変わります

主要地方道坂本高浜線の石山トンネルより大飯地域側で盛土工事のため、通行箇所を現道からバイパス区間に切り替えた上で、片側交互通行を行いながら工事を進めてまいります。ご迷惑をおかけしますがご理解とご協力をお願いいたします。

問 小浜土木事務所 道路課 おおいグループ
☎ 0770-56-2104



電動モビリティシェアリングサービス サービス拡大開始！

町では、うみんぴあ大飯エリアの周遊性を高めることを目的に環境に優しい次世代モビリティとして注目されている電動キックボードのシェアリングサービスの実証実験を実施してきましたが、この度、移動範囲および使用する電動モビリティを拡充し、実証実験第2弾として、サービスを拡大します。



■ 電動キックボードと電動アシスト自転車

◆ 変更点 問 商工観光課 ☎ 77-4056

	変更前	変更後
利用エリア	うみんぴあ大飯一帯	おおい町内一帯（主に大飯地域）
モビリティ	・電動キックボード	・電動キックボード ・電動アシスト自転車
設置施設	① 道の駅 うみんぴあ大飯 ② SEE SEA PARK ③ オーシャンリゾートホテル&スパ ホテルうみんぴあ（ホテル棟）	① 道の駅 うみんぴあ大飯 ② SEE SEA PARK ③ オーシャンリゾートホテル&スパ ホテルうみんぴあ（ホテル棟） ④ JR 若狭本郷駅 ⑤ 若州一滴文庫
料金	・10分毎に100円	・最初の10分を無料、以降10分毎に100円

令和6年度

新規採用職員紹介

令和6年度の新規採用職員6人をご紹介します。町民の皆さん、よろしくお願いいたします。

- ① 出身地
- ② ハマっていること、特技
- ③ これからの抱負

防災安全課

おおたに しょうた
大谷 将太

1. おおい町久保区
2. スポーツ観戦
3. 地元であるおおい町に貢献できるように、精一杯頑張りたいと思います。そのために、1日でも早く仕事を覚え、さまざまなことを経験しながら、町民の皆さんのお役に立てるよう取り組んでいきます。



住民窓口課

もり ななみ
森 菜々美

1. おおい町名田庄三重区
2. 読書、甘いものを食べること
3. まずは、自分の担当している業務をしっかりとこなし、1日でも早くお役に立てるようになりたいです。また、町民の皆さんと関わる機会が多い課なので、信頼していただけるよう一生懸命頑張ります！



名田庄こども園

いまづ あきら
今津 輝良

1. 大阪府堺市
2. プロ野球観戦、軟式野球、ゲーム
3. 市立中学校の事務をしていたこともあり、それらの経験を活かして戦力となれるよう頑張っていきたいです。私生活の方でも、慣れない環境ではありますが、新鮮な気持ちで毎日を過ごしていきます。



建設課

てらい えり
寺井 瑛梨

1. 福島県会津若松市
2. 旧車
3. 結婚に伴い、夫の地元であるおおい町へ引っ越してきました。

まだまだ慣れないことも多いですが、1日でも早く職務に慣れて、おおい町にお住まいの皆さんのお役に立てるよう頑張ります。



社会教育課

いけだ こうすけ
池田 浩輔

1. おおい町成和区
2. サウナ、ダンス、ウィスキー
3. 生まれ育ったおおい町の更なる発展に貢献するため、前職で培った経験を活かして誠実に職務に取り組みます。1日でも早く皆さんの信頼と期待に応えられるよう、感謝の気持ちを忘れずに笑顔と前向きな姿勢で頑張ります！

社会教育課

にしの けいた
西野 啓泰

1. 小浜市
2. 旅行、キャンプ、写真撮影
3. 1日でも早く仕事を覚えて、戦力として活躍できるように頑張ります！そのためにも、受動的になるのではなく能動的に行動するよう意識して業務にあたっていきたいと思います。



地域おこし散歩



ciiki okoshi

こんにちは、地域おこし協力隊の張本です。

昨年の広報紙11月号で取材した大島漁業協同組合の中谷さんから、大島では主に定置網漁や底引き網漁、延縄漁が盛んだと伺いました。それぞれの漁法について詳しく聞いてみたいと当時から思っていたので、今回、底引き網漁をされている漁師さんの井本健太さんにインタビューを行いました。ここでは、お話を聞いた底引き網漁の一日の流れや漁師さんの働き方について書いていきます。

底引き網漁・漁師

いのもと けんた
井本 健太

1992年生まれ、大島（西村）出身。父が親方を務める底引き網漁船「金録丸」の乗組員。休みの日には個人でなまこ漁や素潜り漁なども行っている。



底引き網漁って、どんな漁？

張本 底引き網漁とはどのような漁法なのでしょう？

井本 底引き網漁は、海底近くにいる魚を網で獲る漁法です。網を入れて、船で引っ張ります。そして、1時間ほど経ったら引き上げて、魚を揚げるのです。底引き網漁の漁期は10月から5月末までで11月には越前ガニ、もう少し寒くなればカレイもよく獲れます。

張本 井本さんが乗っている漁船では、何人で漁に出るのですか？

井本 親方と乗組員を合わせて5人です。僕は父が親方の「金録丸」という漁船に乗っています。

朝の3時に出航して越前沖に向かい、漁場に着くのは5時頃です。狙った魚が獲れそうな深さに網を入れて、1時間ほど経ったら網を引きます。魚を船のデッキに揚げたら、また網をポイントに仕掛けては船で引っ張り、その間に魚の処理をします。漁の手順を大まかに言えば、その繰り返しですね。

張本 魚の処理とは、どういう作業を指すのですか？

井本 魚種やサイズを選別した上で、氷を敷いた発泡スチロールに並べていくのです。カレイを獲りにいってもアカガレイとエテガレイなど、さまざまな種類が混ざります。また、アカガレイを例に挙げると、小・中・大と複数のサイズがあるのです。種類やサイズが異なる魚と一緒に並べると仲買さんが困るので、そのあたりはきちんと選別しています。

張本 網を一度入れると、どれくらい獲れるのですか？

井本 僕は水揚げ量を箱で測るのですが、0箱の時もあれば100箱になる時もあります。一箱と言っても、6匹入っていたり、30匹入っていたりするので具体的な量は伝えづらいですね。

張本 日によって、獲れる量が全然違うのですか。その後、漁が終わって帰宅するのは何時くらいですか？

井本 17時や18時ぐらいの日の入りまで漁をします。網を入れて引き揚げる工程を7回ほど繰り返したら、福井県漁連小浜支所に向かい、荷揚げをします。その後、大島に戻ると21時や22時頃になっています。

ですね。日付が変わってしまう時も多々あります。ただ、漁に出るのは毎日ではなく月に10日くらいです。だから、体力的なしんどさよりも、やりがいを感じるこの方が多いですね。

張本 そもそも、井本さんはいつ漁師になられたのでしょうか。生まれは大島ですか？

井本 大島の西村で生まれ育って、高校を卒業するまでおおい町にいました。それから美容師になるために町を出て京都にある専門学校に通ったのですが、あまりの不器用さに1年で学校をやめました。おおい町には友達も多かったですし、父親も友達も漁師をしていて身近だったので、漁師になることを決めて戻ってきたのです。当時19歳だったので、漁師になってから13年が経ちます。

張本 漁師の仕事は、イメージ通りでしたか？

井本 いえ、ここまでしんどいのかと驚きました。翌日に漁があるかどうかは天気予報を見ればわかるのですが、寝る前に携帯で予報を見ては憂鬱な気分になっていました。朝は早いですし、力仕事が多くて体力的にもつらい。そ

の上、船酔いするタイプだったのです。ただ、徐々に慣れてくると、そつした辛さにも耐えられるようになってきました。

張本 今でもしんどさは感じつつ、耐えられるようになる感覚なのですね。

井本 そうですね。船が傾くくらい魚がドンっと入る時があるのですが、昔はその状況になるたびに作業量が増えるので「嫌やな。しんどいな……」と思っていました。ただ、慣れてくると、段々と見通しがつき始めるんです。しんどさを覚える前にこの作業は先にした方が効率がいいな。このぐらい先に処理していたら後が楽になる」と考えながら効率的に進められると、比較的しんどさは薄れました。

張本 だからこそ、やりがいの方が大きい。

井本 漁師はやりがい、ありますね。家を建てるときに休みの日に遊んでばかりではダメだと思って素潜りやなまこ漁を始めたのです。それを機に楽しさは増していききました。例えば、なまこ漁では自分で舵を持っています。網を入れるポイントや引つ張り方、使う道具などもすべて自分で選択できます。自分が舵を持つと、一匹獲れるだけで嬉しさを感じるんです。

そして、それらの漁も慣れてくると獲れる量も増加し、年収も上がります。底引き網漁では父が舵を持っているので、以前はそつした楽しさを知りませんでした。上手い人はたくさんいて、上を見るとキリがないですが、自分でやることはやっぱり楽しいですね。

張本 漁が上手な人は、何が上手いのですか？

井本 底引きであれば、魚が獲れるポイントを当てられたり、網を入れる深さが良かったり、それらの嗅覚があります。網を引き揚げて魚が獲れなかったとき、父は上手いことポイントを探し直したり、少し浅くしながら魚を獲ったりして、対策を打つことができます。僕も3日ほど



◆実際に漁で使用する底引き網

父の船で舵を持たしてもらったのですが、次の打ち手に悩んでしまうのです。父のそつた姿を見てみるとやっぱりすごいなと思います。父のように、自分で網を作ることも僕にはできません。漁が上手な人にいろいろと学びながら、僕も今よりもっと腕を磨いていきたいと思っています。

編集後記

これまで漁師さんが働く現場を見たことはなく、どのように漁を行い、獲った魚を販売しているのかを詳しく知りませんでした。しかし、井本さんにお話を聞いたことで底引き網漁の流れを知ることができ、大島漁業協同組合の中谷さんからは競りに出された後にスーパーで販売されるまでの流れを教えてもらえたことで、移住前よりもはるかに漁業の理解が深まっています。こうして漁業に関わる人がいるからこそ、家庭で魚を楽しめるのだから本当にありがたいことだと思っています。今後もおおい町の海に関わる人たちのお話をもっと聞いていきたい。そう感じる取材でした。

【地域おこし協力隊】張本舜奎



地域のカルテ

名田庄診療所長 中村伸一

切り替えましょう！マイナ保険証に

これが医療DXの入口です

今後1～2年で、日本の医療はデジタル化による情報共有に大きくシフトします。まずは、今年の12月で従来の紙の保険証が新規発行されなくなり、近い将来、全面的にマイナ保険証へと切り替わります。

マイナンバーカードをすでにをお持ちの方は多いと思いますが、もしもまだお持ちでなければ、近いうちに手続きを済ませて、マイナンバーカードを手に入れましょう。

マイナンバーカードを入手したら、診療所を受診した際に窓口でカードを出してください。紙の保険証と同じ扱いの「マイナ保険証」になります。これが第一歩です。なるの第一歩かというところ、医療DX（デジタルトランスフォーメーション）です。と聞いても、ピンとこないかもしれません。

今後1～2年で、日本の医療はデジタル化による情報共有に大きくシフトします。まずは、今年の12月で従来の紙の保険証が新規発行されなくなり、近い将来、全面的にマイナ保険証へと切り替わります。

今はまだ広く普及していませんが、処方箋も電子化され、医療機関や調剤薬局では、マイナンバーカードを使って医師や薬剤師が処方内容を知ることになります。もちろん、患者さんご自身もその内容をスマホのアプリ（マイナポータル）で見ることが可能です。従来のお薬手帳のように自分で持ち歩いたり、調剤薬局から受け取る処方内容が記された紙を貼り付けたりする必要がなくなります。

さらには、医療機関での病名や健診でのデータもマイナンバーカードを通じて見られるようになります。処方内容、病名、健診データなどは個人情報なので、ご本人の許可を得ての実施になります。これらのデータをだれかに盗み見される可能性はほぼありません。医療機関や調剤薬局は特殊な機器を使ってデータをみますが、それ以外ではご本人のスマホアプリ以外で見ることが不可能だからです。

こちら 老健なごみです
相談室のご紹介です！
相談室は、介護老人保健施設への入所を希望される人の申し込みや相談を受け付けています。また、病院や居宅介護支援事業所など外部機関と連携を図り、入退所の調整や在宅復帰に関するサポートも行っております。

スタッフは、支援相談員2名、介護支援専門員1名、事務員1名の計4名が在籍しています。それぞれの専門性を活かし、皆さんのお悩みやご要望にお応えします。お困りのことがありましたら、お気軽にご相談ください。皆さんの安心をサポートいたします。

◆ 介護支援専門員は、利用者一人ひとりに合った、入居生活に必要な介護やリハビリなどの援助計画（ケアプラン）を作成するのが主な仕事です。

◆ 事務員は、支援相談員と介護支援専門員のバックアップを行いながら、円滑な業務運営を支えます。書類作成や手続きの管理など、さまざまな業務を担当しています。

◆ 支援相談員は入所の申し込みや相談を受け付け、施設内での相談に応じると同時に、在宅復帰に向けての道筋を多職種と協力して検討しています。

おおい町保健・医療・福祉総合施設 介護老人保健施設
〒919-2111 おおい町本郷 92-51-1
TEL.77-3184 FAX.77-3388

入所のご相談や老健なごみについてお問い合わせの場合は、支援相談員（77-3184）までお問い合わせください。



みなさんのつどいの場におよびください♪

地域包括支援センターでは、サロンなどつどいの場への出前講座を行っています。お声かけいただければご希望に合わせた内容でお話や講師派遣をさせていただきます。ぜひご活用ください！



おもな講座のメニュー

内 容	講 師
<ul style="list-style-type: none"> ■ 季節に応じた健康管理 <ul style="list-style-type: none"> ・ 熱中症や食中毒の予防について 	<ul style="list-style-type: none"> ・ 保健師 ・ 栄養士
<ul style="list-style-type: none"> ■ 栄養 <ul style="list-style-type: none"> ・ 低栄養の予防、減塩など ■ お口の健康 <ul style="list-style-type: none"> ・ 全身の健康へ影響するお口の問題！ ・ オーラルフレイルの予防について 	<ul style="list-style-type: none"> ・ 理学療法士 ・ 認知症地域支援推進員 ・ 社会福祉士 <p style="text-align: right;">など</p>
<ul style="list-style-type: none"> ■ 体操や運動 <ul style="list-style-type: none"> ・ 理学療法士による体の使い方や簡単な筋トレ ・ おすすめの体操などのお話 ■ ころろと体の健康チェック（簡易版） <ul style="list-style-type: none"> ・ 簡易フレイルチェックがおすすめ！ 	
<ul style="list-style-type: none"> ■ 認知症予防について <ul style="list-style-type: none"> ・ 脳トレや予防についてのお話など ■ 認知症サポーター養成講座 	
<ul style="list-style-type: none"> ■ 成年後見制度 ■ おおい町のサービス (免許返納や交通安全について) 	

◆ 6月の高齢者福祉相談日について、

- ・ 日時 6月20日（木） 9時30分～11時30分
 - ・ 場所 保健福祉センターなごみ、あっとほ～むいきいき館
- 介護や福祉のことで気にかかることがあればお気軽にお越しください。

～お問い合わせ先～ 地域包括支援センター ☎77-2770



おい町スポーツ少年団の令和6年度結団式・春季大会が開催されました。各団から新年度の決意表明が行われた後、フィットネスセンターアクアマリンの三木先生を講師に迎え、ケガ予防のためのストレッチを学びました。(4月14日(日) 総合運動公園体育館)



「はまかぜ交流センター し〜まいる」にて、五月人形とこいのぼりが展示されました。五月人形は、男の子の健康と成長を願う伝統的なお人形です。(4月29日から5月24日まで はまかぜ交流センターし〜まいる)

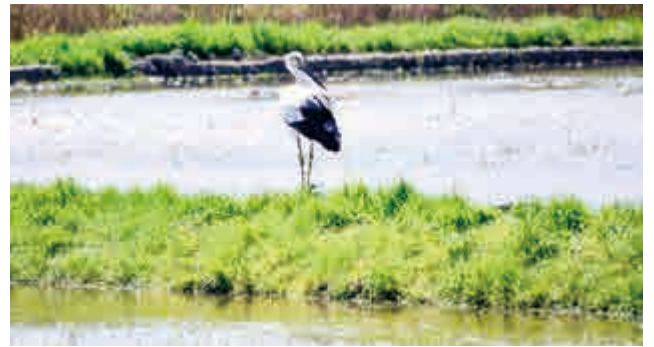

町内でコウノトリが多数目撃されています。他地域から豊富なエサを求めて飛来したと考えられます。見かけた際は、刺激をしないよう離れて見守りましょう。(4月上旬 大飯地域)

教育委員会教育長および委員が任命されました

任期満了に伴い、4月22日(月)開催の議会の同意を得て、教育委員会教育長および教育委員が任命されました。

おい町教育委員会 教育長

菅原 泰一(再任)

任期…令和6年5月11日から
令和9年5月10日まで



菅原 泰一
教育長

おい町教育委員会 教育委員

田中 康介(新任)

任期…令和6年5月11日から
令和10年5月10日まで



田中 康介
教育委員

問 学校教育課 ☎77・1150

令和6年度区長連絡協議会 役員が決まりました



かきもと こういち
柿本 浩一 会長

令和6年度の新しい役員の方々が次のとおり決まりました。

1年間お世話になります。よろしくお願ひします。

会長 柿本 浩一(久保)

副会長 小谷 泰達(尾内)

屋敷 憲治(西村)

小西 克信(美川)

理事 藤原 昭一(三森)

杉左近 洋寿(石山)

永谷 昇(10の2)

林 健治(12の2)

一瀬 守(宮留)

小西 敦尚(三重)

監事 山本 侑史(15)

中野 浩幸(納田終)

問 総務課 ☎77・4050 (敬称略、順不同)



【芒種】

今年6月5日が二十四節気の「芒種」です。稲や麦などの「芒」(のぎ)↓籾殻にあるとげのような突起)のある穀物の植え付けに良い時期と言われています。

梅雨に入るかどうかの頃で、昔の農家では田植えの準備をしていたそうです。梅の実が色づき始め、ぼちぼちホタルが現れ始める頃。

【梅雨】

入梅は新暦では太陽黄経80度のときで、今年6月10日です。旧暦では「芒種」の後の「壬の日」としてきますので、今年6月7日になります。感覚的には旧暦のほうが実際に近いと思うんですが、今年はどうでしょうね？

【端午の節供】

先月もちよつと書きましたが、今年の端午の節供は6月10日。

ちようど新暦入梅の日ですね。江戸時代から男子のいる家では武者人形を飾って鯉のぼりを立てて祝ったそう。雨を滝に見立てた「鯉の滝登り」なのでやっぱり梅雨時の行事なんですね。

【五月晴れとか】

旧暦五月は梅雨の時期で、今年6月6日から7月5日までです。五月晴れというのは梅雨の合間の貴重な晴れのこと。今の感覚では5月の晴れなので、初夏の爽やかな天気をイメージしますが違います。梅雨です。(笑)

五月雨式という言葉がありますが、これは梅雨時の雨がだらだら続く様子のこと、「これいっ終わるねん」状態などを表します。うゝむ、やっぱり梅雨は苦手です……。

「旧暦カレンダー」は道の駅飯・道の駅名田庄にて販売中。お試しくださ。

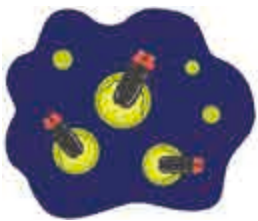

【キュウレキスト】 中村 賢一



おい事、ひとり言

◆ 日常という「野外」活動

今回も、キャンプと関連して野外活動についてお話しします。

一般に私たちが言う野外活動とは「屋外での活動を指す総称」ということになりす。でも、単に建物の外というわけではなく、自然の中でという意味合いが大きいようです。

NPO法人森林楽校・森んこは野外活動からスタートした団体です。特に森林を活動の場としていました。キャンプをしたり、星や虫、キノコの観察会をしたり、川遊びや森林散策を企画してきました。

20年も活動していると、いろいろな企画をする機会が増えてきました。特に、老左近集落を拠点として活動を始め、古民家をリノベーションしてからは、講演会や演奏会・交流会なども企画してきました。今では鹿肉(ジビエ)料理を提供する食堂やゲストハウスなども運営するようになっていす。

私は、「野外」を日常とは違う場所や時間と考えています。森んこの活動を体験してもらったり、古民家でジビエ料理を味わってもらうのも、旧暦でお正月や節供のイベントをするのも、日常を離れた「野外」での活動だと考えています。

当たり前と思いがちの常なる日々の暮らしを、ちょっと違った角度から眺めるのも、とても大切なことです。単に気分転換ということだけではなく、当たり前の今日という暮らしに日常を振り返ったりすることは必要なことです。

キャンプ場に行かなくても、リビングのテレビを消して、電灯も消し、暗闇の中、家族で会話するのも「野外」です。カーテンから月明りが部屋の中に差し込んできたりしたら、感動的な自然体験になるでしょう。



NPO 法人森林楽校・森んこ 代表 萩原 茂男

大飯図書館・郷土史料館

☎ 77-2820

ほんやくサークル

16日(日) 14:00～15:30

対象 中学生以上

内容 前回に引き続き絵本『Frog and Toad Are Friends』の翻訳に挑戦します。

はっちゃん先生とあそぼう♪

25日(火) 11:00～11:30

語り手 松宮 初美氏

対象 0歳からの乳幼児と保護者

内容 絵本の読み聞かせとわらべ歌あそび

図書館のお仕事体験と書庫ツアー

30日(日) 10:00～11:30

内容 図書館カウンターでの貸出、返却体験と普段は入ることのできない書庫に図書館員がご案内します。

定員 10名

※こども読書推進イベント対象事業

名田庄公民館

(里山文化交流センター) ☎ 67-3250

まる太 de ファニチャー

9日(日) 13:30～15:30

講師 萩原 茂男氏(NPO法人 森んこ)

内容 名田庄産のまる太の皮を剥ぎ、やすりをかけて椅子や小さなテーブルを作ります♪

定員 10名

参加費 500円(材料費含む)

持ち物 軍手・タオル・汚れてもよい服装



名田庄図書館

☎ 67-3703

大人のためのおはなし会「うたごえ喫茶」

2日(日) 13:30～15:00

講師 上中 きみ子氏

内容 ・図書館員による朗読
・ピアノ伴奏にあわせて歌詞を見ながらみんなで歌います♪

定員 30名

参加費 200円(飲み物・お菓子代含む)

布絵本の会

5日(水) 13:30～16:00

内容 名田庄図書館に置く布絵本を作ります。(図書館ボランティア)
※随時メンバーを募集しています。

出張図書館

7日(金)、20日(木) 11:00～11:30

場所 あっとほ～むいきいき館

内容 本の貸出をします。

おはなしのへやとミニ工作

9日(日) 11:00～11:30

対象 幼児～小学校低学年

内容 絵本の読み聞かせと簡単な工作

読書会「源氏物語を読む会」

13日(木) 13:30～15:00

テキスト 紫式部ひとり語り 山本淳子/著

※随時メンバーを募集しています。

マリンスポーツ教室

22日(土)

場所 長井浜海水浴場

講師 Hau`oli Outdoor 等

内容 カヌーやサップなどのマリンスポーツを体験します。

参加料 500円(保険料含む)

※詳細は町内有線放送等で周知します。

【問合せ先】社会教育課 ☎ 77-1150

お気軽に
お越しください!
皆様のご参加を
お待ちしております!





生涯学習掲示板

6月



大島公民館

(はまかぜ交流センター) ☎ 77-3011

し〜まいるジム

8日(土) 9:00～12:00

講師 アクアマリンインストラクター

持ち物 飲み物・タオル

※自由に参加できます。

スリムアップ教室

13日、27日(木) 19:30～20:30

講師 藤井 良子氏

対象 教室生

内容 リズムに合わせて健康や体力の運動をします。

参加費 1回100円

持ち物 ヨガマット・タオル・飲み物

多肉種寄せ植え教室

14日(金) 10:00～11:30

講師 鈴谷 千晴氏

内容 多肉種の寄せ植えをします。

定員 10名

参加費 2,100円(材料費含む)

エシカルコスメ教室

15日(土) 10:00～11:30

講師 永友 千恵氏

内容 植物性の天然成分で全身シャンプーを作ります。

定員 10名

参加費 1,300円(材料費含む)

おおい町公式ホームページで
随時公民館・図書館情報を
発信中です!!詳しくは、
こちらのQRコードを
読み取ってください。



佐分利公民館

(ふるさと交流センター) ☎ 78-1211

脳トレ・マージャン教室

12日、26日(水) 13:30～15:30

内容 脳の活性化と仲間作りに。初心者のための教室です。

定員 16名

参加費 1回100円

公民館カフェ

14日、28日(金) 9:00～16:00

内容 フリースペースでお過ごしく下さい。

ディンプルアート教室

15日(土) 13:30～15:30

講師 上尾 真理氏

内容 車のフロントガラスの廃材から生まれた
絵の具を使ってサンキャッチャーを作ります。

定員 10名

参加費 2,100円(材料費含む)



本郷公民館

(総合町民センター) ☎ 77-1140

Yoga 教室

12日(水) 19:30～20:30

講師 藤根 理奈氏

対象 教室生

内容 ヨガのポーズや呼吸法でカラダを整えます。

参加費 100円

持ち物 ヨガマット・タオル・飲み物

初めての韓国語教室

13日、27日(木) 19:30～21:00

講師 田 基淑(チヨン キスク)氏

対象 教室生

内容 文字や発音、韓国語の基礎を楽しく教えてもらいます。

参加費 1回100円

持ち物 筆記用具・ノート



ゆう活（朝型勤務）の実施について

町では職員が、「夏の生活スタイル」を見直す取組として国が推奨している、明るい時間が比較的長い期間に、朝早い時間帯から仕事を始め、夕方以降の時間を有効活用する働き方「ゆう活」を実施しています。

■目的

- ・1日の時間を有効に使うことによる職員の仕事と生活の調和の実現を図ります。
- ・定時退庁の促進と意識付けによる時間外勤務の縮減を図ります。
- ・業務の効率性と生産性を高めることにより、住民サービスの質の向上を図ります。

■実施内容

・勤務時間

勤務開始時間 7時30分

勤務終了時間 16時15分

・実施期間

5月1日（水）から10月31日（木）

※各施設の開庁（業務）時間（8時30分から17時15分）に変更はありませんので、窓口は従来どおりの時間となります。

問 総務課 ☎77・4050

守られていますか？
あなたの人権

6月1日は「人権擁護委員の日」です。

法務省および全国人権擁護委員連合会は6月1日を「人権擁護委員の日」と定め、毎年6月1日前後に全国各地で一斉に特設人権相談所を開設しており、おおい町においても特設人権相談所を開設します。法務大臣から委嘱された人権擁護委員が、いじめ、体罰、暴行、虐待、差別によるトラブルなど、地域住民の皆さんからのさまざまなご相談に応じます。相談は無料で、秘密は厳守しますので、困ったことがありますしたら、ひとりで悩まずお気軽にご相談ください。

■日時

5月31日（金）

10時から12時

■場所

・総合市民センター

・里山文化交流センター

※詳しくは、住民窓口課までお問い合わせください。

問 住民窓口課 ☎77・4053

原子力規制委員会行政職員募集

原子力規制委員会では、原子力規制行政の充実・強化を図るため、職員を募集しています。

■受付期間

6月28日（金）まで

■募集職種

・原子力検査官

・原子力防災専門官 他

■求める人材

・原子力施設の運転、保全、検査、設計等に専門性がある人

・放射性廃棄物管理・処分専門性がある人

・火災、防災、放射線、土木、建築等に専門性がある人 他

※詳しくは、原子力規制委員会ホームページをご覧ください。



原子力規制委員会
実務経験者採用情報

問 原子力規制庁人事課採用担当

☎03・3581・3352

里親制度オンライン説明会
（Zoom）を開催します

さまざまな事情により家庭で暮らすことができない子どもたちを家庭に迎え成長をサポートする里親についての説明会を開催します。

■日時・内容

6月15日（土）

13時から14時30分

内容：里親制度の説明や県内の里親さんの養育体験談、登録までの流れなどさまざまな疑問や不安にお答えします。

■対象・申し込み

対象：里親制度に関心のある人

申込み方法：お名前、電話番号、メールアドレスを左記のいずれかの方法でお送りください。参加方法や資料などをお送りいたします。

①QRコードから

②ホームページの「イベント予約」から【福さと】で検索

③FAXから

申し込み締切

6月7日（金）



里親制度オンライン
説明会

問 福井県家庭養護推進ネット

ワーク（福さと）

☎0776・50・3672

☎0776・50・3673

クマの出没にご注意ください

親離れをした若いクマが餌を求めて人里に出没しやすくなっています。クマの出没を防ぐために次のことに注意してください。

■ 山際、川沿いでは早朝、夕方、夜間の散歩やジョギング、農作業は控えてください。鈴やラジオなど音の出るものを携帯するなど、自分の存在をアピールしてください。

また、一時的なひそみ場所として家屋に侵入することもあるためドアの施錠を忘れないようにしてください。

■ ハチの巣の撤去、ぬか漬けや生ゴミなどの誘引物を野外に放置しないでください。

人権悩みごと相談

総合市民センター
6月19日(水) 10時～12時

日頃の悩みごと、いじめ、不登校、体罰、その他人権に関する相談に人権擁護委員が応じます。相談は無料で秘密は固く守られますのでご安心ください。

町内交通事故発生状況

(2024年1月1日～4月30日)

人身	0件
死者	0人
傷者	0人
物損	50件

死亡事故 ^{ゼロ}0 継続日数
739日
(2024年4月30日時点)

問

農林水産課 ☎77・4055



また、ガソリンやシンナーなどの揮発性物質も誘引物となるため、保管場所に注意してください。

■ もし、クマに遭遇したら騒がず、走らず、ゆっくり後退してください。子グマであっても近くに親グマがいる恐れがあり、非常に危険ですので絶対に近づかないでください。

※クマを目撃された場合は農林水産課までご連絡ください。

2024年度 高校生サマー求人企業説明会のお知らせ

就職を考えている高校生とその保護者を対象とした企業説明会が開催されます。対象の人はお気軽にご参加ください。

日時

7月6日(土)

13時30分から15時30分

(受付13時開始)

場所

きらめきみなと館

イベントホール・小ホール

(敦賀市桜町1-1)

参加対象者

令和7年3月高等学校卒業予定者およびその保護者

内容

① 企業から保護者および生徒への個別説明

② ハローワークによる職業相談

問

ハローワーク小浜 ☎0770・52・1260

行政についてお気軽にご相談を

毎日の暮らしの中で、主に国の仕事について「困っていること」や「要望したいこと」また

は「苦情」などはありませんか？

もし、あっても直接言いにくいという人のために、その解決や実現のお手伝いをするのが、総務大臣から委嘱された「行政相談委員」です。

気になることがあれば、いつでもご相談に応じます。また、県や町の仕事についての内容でも結構です。相談は無料で秘密は厳守します。

次のとおり定例行政相談も開催していますので、お気軽にご相談ください。

大飯地域

日時：毎月第1金曜日

9時から11時30分

会場：あみーシャン大飯

担当：折谷晃良さん

名田庄地域

日時：毎月第2木曜日

9時から11時30分

会場：里山文化交流センター

担当：田中昌文さん

※行政相談委員の都合により変更になる場合があります。

問 総務課 ☎77・4050

大飯発電所3号機の本格運転再開について

大飯発電所3号機は、2024年2月10日から第20回定期検査が開始され、4月7日からは定期検査の最終段階である調整運転が行われていました。5月2日には定期検査の最終段階である総合負荷性能検査が終了し、同日から本格運転が再開されています。

大飯発電所では、安全最優先で作業を進め、引き続き、3・4号機の安全安定運転に努めるとしています。



【右から大飯3号機、4号機】

防災通信

地域ぐるみで減災を

梅雨の時期を迎えるにあたり、集中豪雨や台風による河川の増水や土砂災害が起こる恐れがあります。

このような災害から被害を減らすために、町の防災マップを活用し、災害に対して事前に備えておきましょう。

◆ 避難が必要になったときの心得

- ・ 日頃から地域とのつながりを大切にし、近所の人と声を掛け合い災害時に助け合える関係を築きましょう。
- ・ 災害時、避難した人のほとんどが「まわりの人が避難したから」を理由に避難を決めている傾向があります。まず自分から避難を始め、率先避難者となりましょう。
- ・ 高齢者は、災害危険度が高まっても「まだ大丈夫」と考え、避難を先延ばしにする傾向にあります。「助け出す」より「連れ出す」ことを考えましょう。



令和6年4月2日から
令和6年5月1日届出まで **問** 住民窓口課 **☎** 77-4053

赤ちゃん

名前	性別	保護者	住所
西井 千悠 <small>ちはる</small>	男	伸翼・梨花	尾内
吉岡 大智 <small>だいち</small>	男	和樹・彩夏	尾内
小原 伊織 <small>いおり</small>	男	弘延・唯	本郷（15区）
時岡 紗都 <small>さと</small>	女	陸・美保	尾内

ご誕生おめでとうございます。元気にすくすく育ててください。

たかさご

名前（ ）は旧姓	住所
中野 昇太	小浜市
（河端） 秋帆	本郷（6区）

ご結婚おめでとうございます。いつまでもお幸せに。

おくやみ

名前	年齢	性別	住所
藤井 良夫	82歳	男	本郷（5区）
永谷 春美	95歳	女	本郷（12の1区）
山崎 恵子	89歳	女	本郷（駅前）
上佐近 米弘	85歳	男	大島（河村）

ごめい福をお祈りします。

まちの人口！

	令和6年5月1日現在	（ ）は前月比
総人口	7,704人	（ - 6 ）
男	3,826人	（ - 2 ）
女	3,878人	（ - 8 ）
世帯数	3,252世帯	（ - 3 ）

■ すくすく広場

保健福祉センターなごみ	6日(木)	10:00～
里山文化交流センターぶらっと	14日(金)	10:00～

■ 乳幼児健診 ※対象者には通知します。

保健福祉センターなごみ	5日(水)	13:00～
保健福祉センターなごみ	21日(金)	13:00～

■ 離乳食教室 ※対象者には通知します。

保健福祉センターなごみ	27日(木)	10:00～
保健福祉センターなごみ	28日(金)	10:00～

■ 親子あそびの教室ぐんぐん

保健福祉センターなごみ	4日(火)	9:30～
-------------	-------	-------

■ ことばとあそびの広場はぐはぐ

保健福祉センターなごみ	11日(火)	10:00～
-------------	--------	--------

■ 住民健診

し〜まいる	18日(火)	9:00～
保健福祉センターなごみ	18日(火)	13:00～
里山文化交流センターぶらっと	25日(火)	9:00～
里山文化交流センターぶらっと	25日(火)	13:00～
保健福祉センターなごみ	30日(日)	9:00～
保健福祉センターなごみ	30日(日)	13:00～

■ 健康相談

保健福祉センターなごみ	毎週木曜日	9:30～
あつとほ〜むいきいき館	毎週木曜日	9:30～

■ 問い合わせ

○保健福祉センターなごみ	すこやか健康課	☎ 77-1155
○あつとほ〜むいきいき館	保健福祉室	☎ 67-2000

● 休日在宅当番医

2日(日) なごみ診療所	9日(日) 永谷医院
16日(日) 和田診療所	23日(日) さわだファミリークリニック
30日(日) 若狭高浜病院	

診療時間：9時～17時

● 休日救急医療機関

小浜病院

【お詫びと訂正】令和6年5月号の「広報おおい」について

令和6年5月号に掲載しました次の記事におきまして、誤りがありました。お詫びして訂正させていただきます。

◆6ページ「安全運転サポート車の購入をサポートします！」

（正）65歳以上のサポートカー限定免許取得者対象！

（誤）65歳以上のサポートカー限定免許所得者対象！

来て！見て！触れて！ 「ござんせ Festival2024 in きのこの森」



【うみりんドームも大行列！】

きのこの森で4月13日（土）、14日（日）、20日（土）、21日（日）に「ござんせ Festival 2024」が開催されました。

イベントでは、カブトガニやオオグソクムシなどに触ることが出来る移動水族館やペンギンやフクロウなどと触れ合うことの出来る移動動物園、ヘラクレスオオカブトやギラファノコギリクワガタなど世界の珍しいクワガタやカブトムシが見られる昆虫展などのさまざまな催しが行われました。どのコーナーでも行列が見られ、おおいに賑わいを見せていました。

町の公式 SNS が絶賛稼働中です！

町政情報やイベント情報などを、迅速に発信するために公式 SNS を運用しています。ぜひ、情報収集にご活用ください！



おおい町役場 X(旧ツイッター)



おおい町役場 防災X(旧ツイッター)



おおい町役場 インスタグラム



おおい町役場 フェイスブック



マチイロ
広報紙をスマホから
↓↓↓↓↓↓↓↓↓↓



編集後記

過ぎしやすい季節となりましたが、皆さんはいかがお過ごしでしょうか▼私がこの編集後記を書いているのはゴールデンウィークだった中の5月4日です▼先日まで石川県輪島市へ被災地支援に行きました▼給水車に乗って現地に到着すると、私の語彙力では表現できないほどの悲惨な状態となった街の景色が広がっていました▼生活道路などの細い道は倒壊した建物で覆われたまま、路面はガタガタで亀裂がむき出し、1階部分が潰れてしまっている建物も少なくありませんでした▼被災ゴミとして出されている新年の装飾や、真新しい子どものおもちゃを見ていると胸が締め付けられる思いでした▼給水箇所では、被災された多くの人たちから「ご支援ありがとうございます」「皆さんに感謝しております」「皆さんの声をかけていただきました▼まだまだ現地は復興にはほど遠い状況です▼「私は私にできる範囲で支援を継続していこう」と考えさせられる被災地支援となりました▼(きのこの森)